

片式磁珠(SMD) 电源线用

RoHS指令对应产品

MPZ系列 MPZ1608型

作为电源线用的EMC对策产品，MPZ2012型虽然已经商品化，但为了满足更加小型化的市场需求，又以1608形状实现了最大阻抗600Ω（100MHz）Rdc150mΩ以下，额定电流1A。

特点

- 低电阻，最适用于低功耗化。
- 产品不含铅，可对应无铅焊接。
- 为RoHS指令对应产品。

用途

用于消除个人电脑，USB，IEEE1394接口，HDD，CD-ROM，DVD，DSC，LCD面板，手机，游戏机等电源线噪音。

产品名称的识别法

MPZ 1608 S 221 A T
(1) (2) (3) (4) (5) (6)

(1)系列名称

(2)尺寸L×W

(3)使用材质名称

(4)阻抗值

221 : 220Ω at 100MHz

(5)类别

(6)包装形式

T: 卷带（卷筒）

推荐焊接条件

回流焊接施工方法

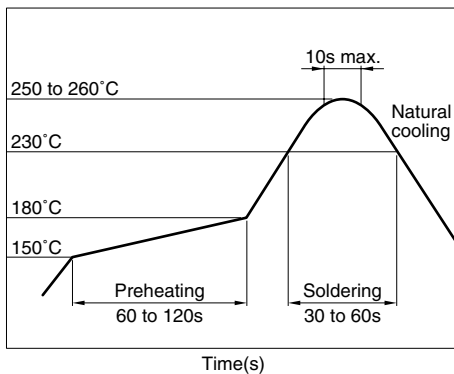

形状・尺寸 / 推荐印刷电路板图样

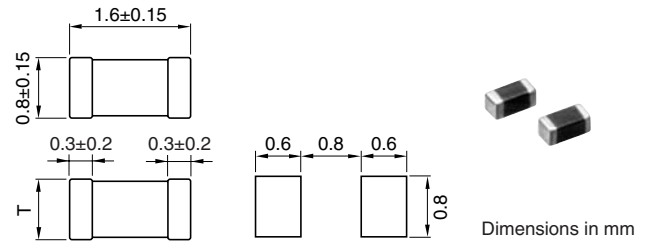

Thickness(T)	Weight
0.6±0.15mm	3mg
0.8±0.15mm	4mg

温度范围

动作时 / 保存时 -55 to +125°C

包装形式 / 包装个数

包装形式	个数
卷带	4000 个 / 1 卷

使用注意事项

- 在实施焊接前，请务必进行预热。预热温度与焊接温度及本产品温度的温度差要在150°C以内。
- 在将安装有本产品的印刷电路板组装到框架等组件中时，请注意不要让电路板因螺丝紧固造成局部变形而使本产品承受残余应力。
- 请勿将本产品靠近磁铁或带有磁力的物体。
- 由于人体所带的静电会传到接地线上，因此请使用防静电腕带。
- 因进行电路修正而使用焊接烙铁时，请将烙铁头温度保持在350°C以下，并将其放在电路板的铜箔部分上3秒钟以内完成。

● RoHS 指令的对应：表示除了依据 EU Directive 2002/95/EC 免除的用途之外，未使用铅，镉，汞，六价铬及特定溴系难燃剂 PBB，PBD 等。

●要在产品故障和误动作与人身安全直接相关的设备（汽车，飞机，医疗设备，核装置等）上使用这些产品时，请咨询本公司营业部门。

· 记载内容，在没有予告的情况下有可能改进和变更，请予以谅解。

电气特性

品名	阻抗 (Ω) [100MHz]*1	直流电阻 最大 (Ω)	额定电流 *2 最大 (A)	产品厚度 T(mm)
MPZ1608S300A	30 \pm 10 Ω	0.01	5	0.6
MPZ1608S600A	60 \pm 25%	0.02	3.5	0.6
MPZ1608S101A	100 \pm 25%	0.03	3	0.6
MPZ1608S221A	220 \pm 25%	0.05	2	0.8
MPZ1608S331A	330 \pm 25%	0.08	1.5	0.8
MPZ1608R391A	390 \pm 25%	0.12	1.2	0.8
MPZ1608S601A	600 \pm 25%	0.15	1	0.8
MPZ1608Y600B	60 \pm 25%	0.03	2.3	0.8
MPZ1608Y101B	100 \pm 25%	0.04	2	0.8
MPZ1608Y151B	150 \pm 25%	0.05	1.8	0.8
MPZ1608D300B	30 \pm 10 Ω	0.06	1.8	0.8
MPZ1608D600B	60 \pm 25%	0.1	1.2	0.8
MPZ1608D101B	100 \pm 25%	0.15	1	0.8

*1 测定器：E4991A 或其同等品
 测定治具：16192A 或其同等品
 测定温度：25 \pm 10 $^{\circ}$ C

*2 关于产品温度为 85 $^{\circ}$ C 以上时的额定电流，请参照额定电流温度特性（额定值降低）的图表。

额定电流温度特性（额定值降低）

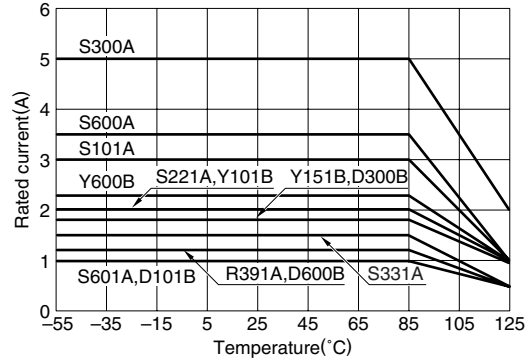

电气特性例

Z, X, R 频率特性

MPZ1608S300A

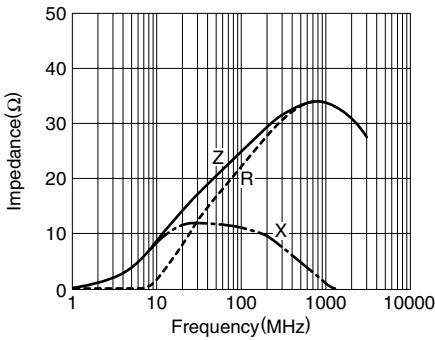

MPZ1608S600A

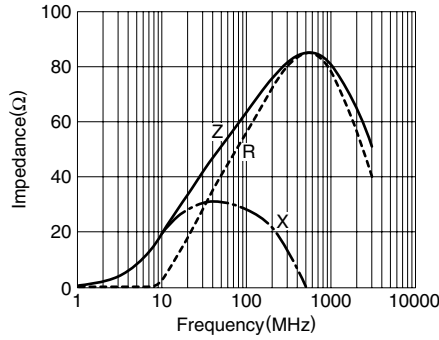

MPZ1608S101A

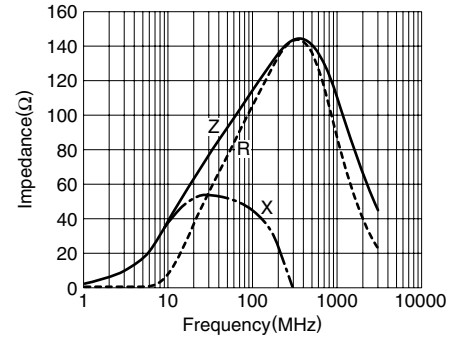

MPZ1608S221A

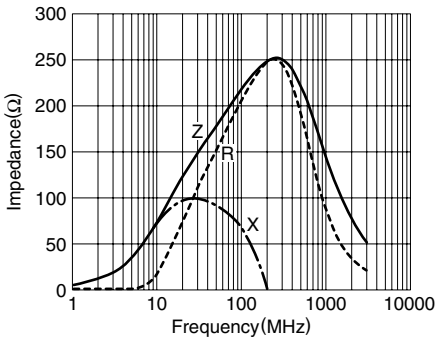

MPZ1608S331A

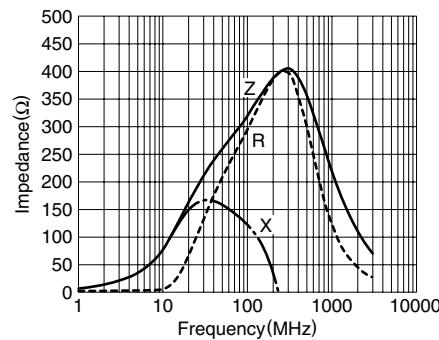

MPZ1608R391A

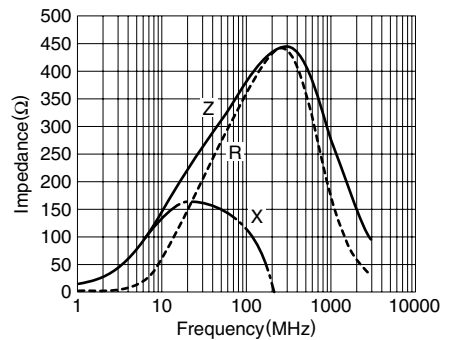

MPZ1608S601A

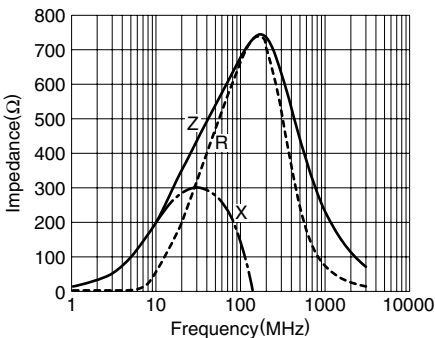

电气特性例

Z, X, R 频率特性

MPZ1608Y600B

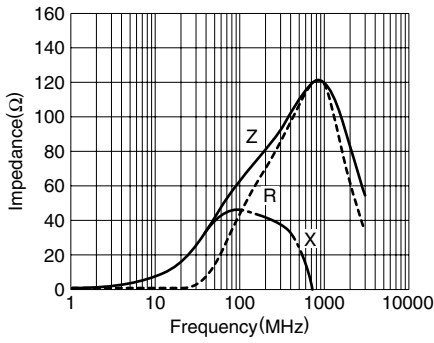

MPZ1608Y101B

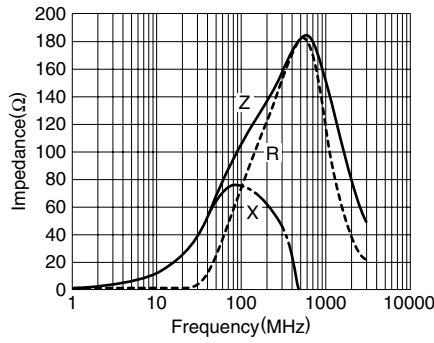

MPZ1608Y151B

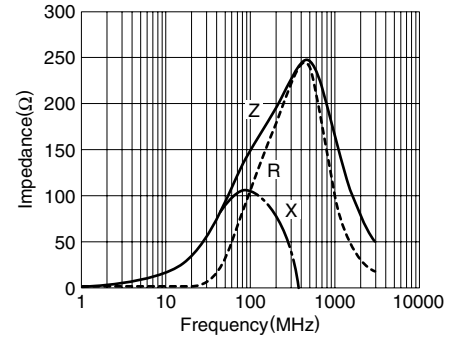

MPZ1608D300B

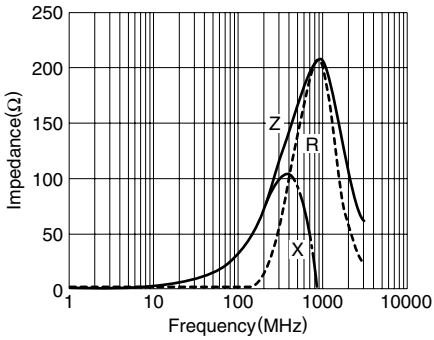

MPZ1608D600B

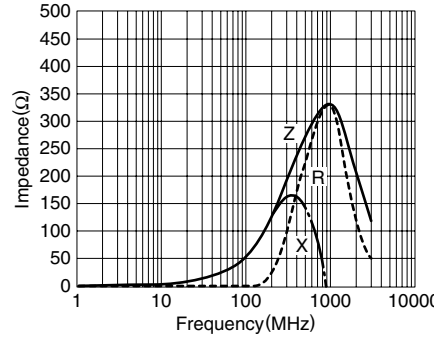

MPZ1608D101B

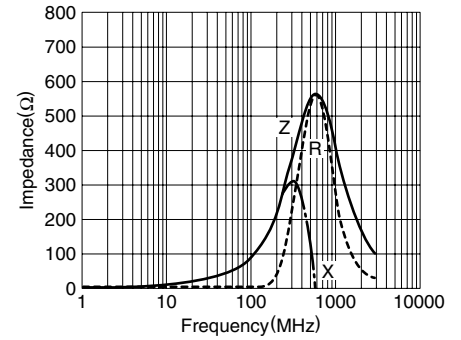

包装形式

卷尺寸

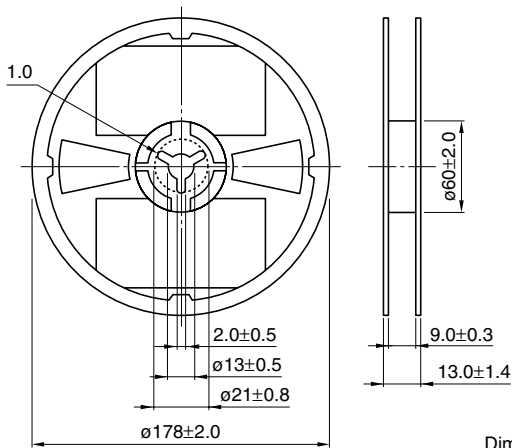

Dimensions in mm

卷带尺寸

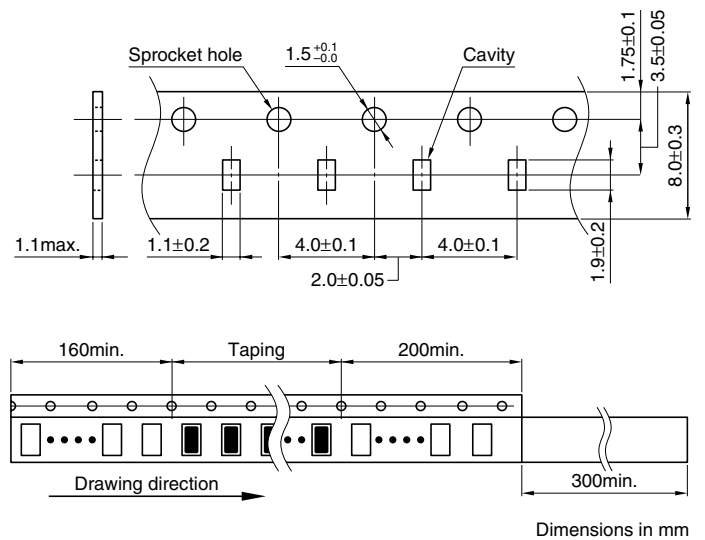

Dimensions in mm