

使用注意事项

使用本产品前, 请务必阅读

安全注意事项

注意

1. 计划将本商品目录中记载的产品用于可能对人身安全或对社会造成重大损失的用途时, 请务必通知本公司的销售窗口。
2. 本商品目录中记载的产品因改良及其他原因可能在不经预告的情况下进行变更或停止供应。
3. 关于本商品目录中记载的产品, 本公司备有记载了各产品的规格及安全注意事项的“交货规格书”。在选用产品时, 建议签定交货规格书。
4. 在出口本商品目录中记载的产品时, 有时会被归为“外汇及外贸管理法”中规定的管制货物等。在这种情况下, 需要有依据该法规定的出口许可。
5. 关于本商品目录的内容, 未经本公司许可不得擅自转载或复制。
6. 因使用本商品目录中记载的产品而发生涉及本公司或第三者的知识产权及其他权利的问题时, 本公司对此将不承担责任。并且, 本公司不对该等权利的实施权办理许可。
7. 本商品目录适用于从本公司或本公司的正规代理商购买的产品。从其他第三者购买的产品不在适用范围之内。
8. 本商品目录中记载的内容是根据截至 2007 年 4 月的情况而编制的。

4单元积层贴片陶瓷片式电容器阵列

CKC系列 CKCA43型

特点

- 将4单元的电容器集中在一个片装中，作为防止电磁干扰装配零件。
- 作为数码信号线的噪声旁路器，可有效地发挥连接器周边的防止电磁干扰对策功效。

用途

通讯器材，数码，仿真讯号线及其它一般电子电路所产生的噪音的旁路器。

形状·尺寸/电路图

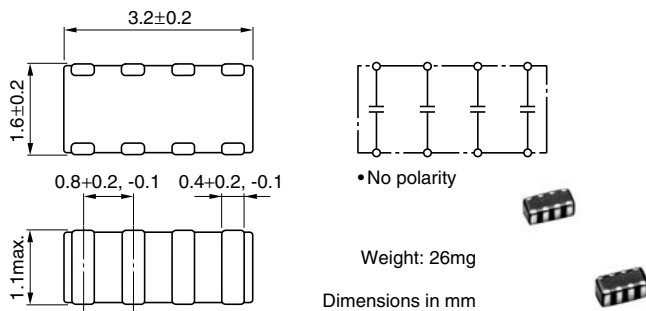

推荐印刷电路板图样

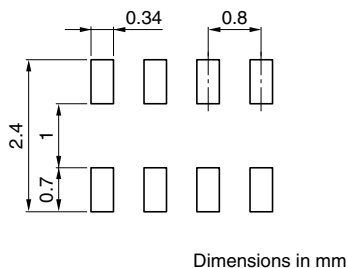

产品名称的识别法

CKC A43 JB 1C 104 M □
(1) (2) (3) (4) (5) (6) (7)

(1) 系列名称

(2) 尺寸 L×W

A43	3.2×1.6mm
-----	-----------

(3) 电容温度特性

种类 1

温度特性	温度系数	温度范围
CH	0±60ppm/°C	-25 to +85°C
C0G	0±30ppm/°C	-55 to +125°C

- 有关温度特性 C0G 产品，请向本公司垂询。

种类 2

温度特性	容量变化率	温度范围
JB	±10%	-25 to +85°C
X7R	±15%	-55 to +125°C
X5R	±15%	-55 to +85°C

(4) 额定电压 Edc

0J	6.3V
1A	10V
1C	16V
1E	25V
1H	50V

(5) 标称电容

以 pF(微微法拉) 为单位，并用三位数表示。

最初两位数：有效数字

最后一位数：接在有效数字后的零数

100	10pF
104	100,000pF

(6) 电容公差

F	±1pF
K	±10%
M	±20%

(7) 包装形式

T	卷带(卷筒)
B	袋装

● RoHS 指令的对应：表示除了依据 EU Directive 2002/95/EC 免除的用途之外，未使用铅，镉，汞，六价铬及特定溴系阻燃剂 PBB，PBD 等。

· 记载内容，在没有予告的情况下有可能改进和变更，请予以谅解。
使用本商品目录时，请务必阅读开头的注意事项。

电容取得范围: 种类1 (温度补偿用)
温度特性: CH(0±60ppm/°C), C0G(0±30ppm/°C)

额定电压 Edc: 50V

电容 (pF)	容差	产品厚度 T (mm)	品名	
			温度特性: CH	温度特性: C0G
10	±1pF	1.10max.	CKCA43CH1H100F	CKCA43C0G1H100F
15	±10%	1.10max.	CKCA43CH1H150K	CKCA43C0G1H150K
22	±10%	1.10max.	CKCA43CH1H220K	CKCA43C0G1H220K
33	±10%	1.10max.	CKCA43CH1H330K	CKCA43C0G1H330K
47	±10%	1.10max.	CKCA43CH1H470K	CKCA43C0G1H470K
68	±10%	1.10max.	CKCA43CH1H680K	CKCA43C0G1H680K
100	±10%	1.10max.	CKCA43CH1H101K	CKCA43C0G1H101K
150	±10%	1.10max.	CKCA43CH1H151K	CKCA43C0G1H151K
220	±10%	1.10max.	CKCA43CH1H221K	CKCA43C0G1H221K
330	±10%	1.10max.	CKCA43CH1H331K	CKCA43C0G1H331K
470	±10%	1.10max.	CKCA43CH1H471K	CKCA43C0G1H471K
680	±10%	1.10max.	CKCA43CH1H681K	CKCA43C0G1H681K
1,000	±10%	1.10max.	CKCA43CH1H102K	CKCA43C0G1H102K

电容取得范围: 种类2 (高介电率类)
温度特性: JB(±10%), X5R/X7R(±15%)

额定电压 Edc: 50V

电容 (pF)	容差	产品厚度 T (mm)	品名		
			温度特性: JB	温度特性: X5R	温度特性: X7R
470	±20%	1.10max.	CKCA43JB1H471M	CKCA43X5R1H471M	CKCA43X7R1H471M
1,000	±20%	1.10max.	CKCA43JB1H102M	CKCA43X5R1H102M	CKCA43X7R1H102M
2,200	±20%	1.10max.	CKCA43JB1H222M	CKCA43X5R1H222M	CKCA43X7R1H222M
4,700	±20%	1.10max.	CKCA43JB1H472M	CKCA43X5R1H472M	CKCA43X7R1H472M
10,000	±20%	1.10max.	CKCA43JB1H103M	CKCA43X5R1H103M	CKCA43X7R1H103M
22,000	±20%	1.10max.	CKCA43JB1H223M	CKCA43X5R1H223M	CKCA43X7R1H223M

额定电压 Edc: 25V

电容 (pF)	容差	产品厚度 T (mm)	品名		
			温度特性: JB	温度特性: X5R	温度特性: X7R
47,000	±20%	1.10max.	CKCA43JB1E473M	CKCA43X5R1E473M	CKCA43X7R1E473M

额定电压 Edc: 16V

电容 (pF)	容差	产品厚度 T (mm)	品名		
			温度特性: JB	温度特性: X5R	温度特性: X7R
100,000	±20%	1.10max.	CKCA43JB1C104M	CKCA43X5R1C104M	CKCA43X7R1C104M
220,000	±20%	1.10max.	CKCA43JB1C224M	CKCA43X5R1C224M	CKCA43X7R1C224M

温度特性: JB(±10%), X5R(±15%)

额定电压 Edc: 10V

电容 (pF)	容差	产品厚度 T (mm)	品名	
			温度特性: JB	温度特性: X5R
470,000	±20%	1.10max.	CKCA43JB1A474M	CKCA43X5R1A474M

额定电压 Edc: 6.3V

电容 (pF)	容差	产品厚度 T (mm)	品名	
			温度特性: JB	温度特性: X5R
1,000,000	±20%	1.10max.	CKCA43JB0J105M	CKCA43X5R0J105M

电气特性例子

串音特性

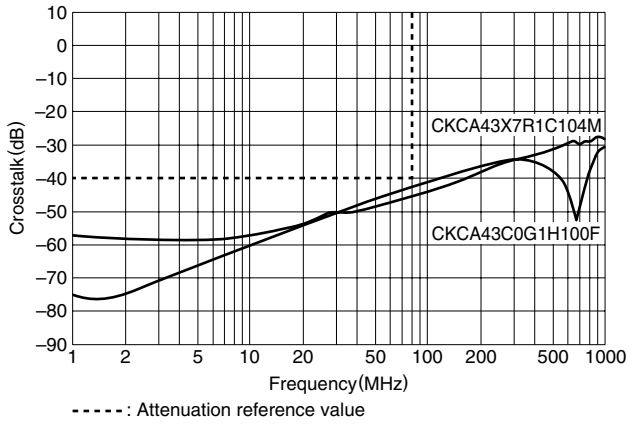

测定电路

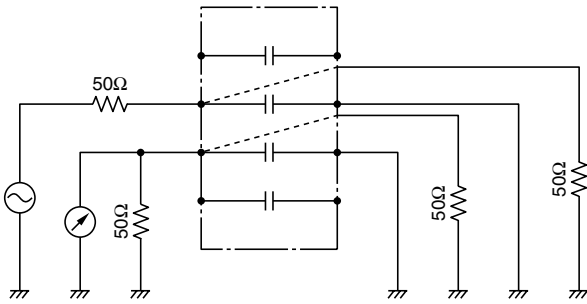

● 如图所示，在近似实际安装状态的印刷电路板上排线进行测定。

● 要了解没有记载的电容量及产品说明，请向本公司询问。

· 记载内容，在没有予告的情况下有可能改进和变更，请予以谅解。
使用本商品目录时，请务必阅读开头的注意事项。

CKC系列 CKCL44型

RoHS指令对应产品

特点

- 将4单元的电容器集中在一个片装中，作为防止电磁干扰装配零件。
- 作为数码信号线的噪音旁路器，可有效地发挥连接器周边的防止电磁干扰对策功效。

用途

通讯器材，数码，仿真讯号线及其它一般电子电路所产生的噪音的旁路器。

形状·尺寸/电路图

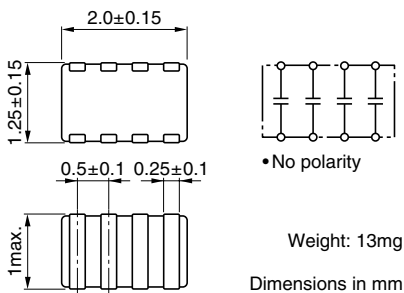

推荐印刷电路板图样

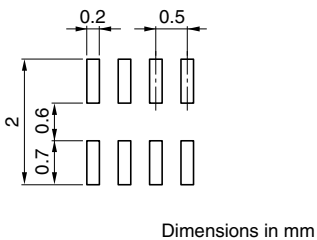

产品名称的识别法

CKC L44 CH 1H 100 F □
 (1) (2) (3) (4) (5) (6) (7)

(1) 系列名称

(2) 尺寸 L×W

L44	2.0×1.25mm
-----	------------

(3) 电容温度特性

种类 1

温度特性	温度系数	温度范围
CH	0±60ppm/°C	-25 to +85°C
C0G	0±30ppm/°C	-55 to +125°C

●有关温度特性 C0G 产品，请向本公司垂询。

种类 2

温度特性	容量变化率	温度范围
JB	±10%	-25 to +85°C
X7R	±15%	-55 to +125°C
X5R	±15%	-55 to +85°C

(4) 额定电压 E_{dc}

0J	6.3V
1A	10V
1C	16V
1E	25V
1H	50V

(5) 标称电容

以 pF(微微法拉) 为单位，并用三位数表示。

最初两位数：有效数字

最后一位数：接在有效数字后的零数

100	10pF
104	100,000pF

(6) 电容公差

F	±1pF
K	±10%
M	±20%

(7) 包装形式

T	卷带(卷筒)
B	袋装

● RoHS 指令的对应：表示除了依据 EU Directive 2002/95/EC 免除的用途之外，未使用铅，镉，汞，六价铬及特定溴系难燃剂 PBB，PBD 等。

· 记载内容，在没有予告的情况下有可能改进和变更，请予以谅解。
 使用本商品目录时，请务必阅读开头的注意事项。

电容取得范围: 种类1 (温度补偿用)
温度特性: CH(0±60ppm/°C), C0G(0±30ppm/°C)

额定电压 Edc: 50V

电容 (pF)	容差	产品厚度 T (mm)	品名	
			温度特性: CH	温度特性: C0G
10	±1pF	1.00max.	CKCL44CH1H100F	CKCL44C0G1H100F
15	±10%	1.00max.	CKCL44CH1H150K	CKCL44C0G1H150K
22	±10%	1.00max.	CKCL44CH1H220K	CKCL44C0G1H220K
33	±10%	1.00max.	CKCL44CH1H330K	CKCL44C0G1H330K
47	±10%	1.00max.	CKCL44CH1H470K	CKCL44C0G1H470K
68	±10%	1.00max.	CKCL44CH1H680K	CKCL44C0G1H680K
100	±10%	1.00max.	CKCL44CH1H101K	CKCL44C0G1H101K
150	±10%	1.00max.	CKCL44CH1H151K	CKCL44C0G1H151K

电容取得范围: 种类2 (高介电率类)
温度特性: JB(±10%), X5R/X7R(±15%)

额定电压 Edc: 50V

电容 (pF)	容差	产品厚度 T (mm)	品名		
			温度特性: JB	温度特性: X5R	温度特性: X7R
220	±20%	1.00max.	CKCL44JB1H221M	CKCL44X5R1H221M	CKCL44X7R1H221M
470	±20%	1.00max.	CKCL44JB1H471M	CKCL44X5R1H471M	CKCL44X7R1H471M
1,000	±20%	1.00max.	CKCL44JB1H102M	CKCL44X5R1H102M	CKCL44X7R1H102M
2,200	±20%	1.00max.	CKCL44JB1H222M	CKCL44X5R1H222M	CKCL44X7R1H222M
4,700	±20%	1.00max.	CKCL44JB1H472M	CKCL44X5R1H472M	CKCL44X7R1H472M

额定电压 Edc: 25V

电容 (pF)	容差	产品厚度 T (mm)	品名		
			温度特性: JB	温度特性: X5R	温度特性: X7R
10,000	±20%	1.00max.	CKCL44JB1E103M	CKCL44X5R1E103M	CKCL44X7R1E103M

额定电压 Edc: 16V

电容 (pF)	容差	产品厚度 T (mm)	品名		
			温度特性: JB	温度特性: X5R	温度特性: X7R
22,000	±20%	1.00max.	CKCL44JB1C223M	CKCL44X5R1C223M	CKCL44X7R1C223M

温度特性: JB(±10%), X5R(±15%)

额定电压 Edc: 10V

电容 (pF)	容差	产品厚度 T (mm)	品名	
			温度特性: JB	温度特性: X5R
47,000	±20%	1.00max.	CKCL44JB1A473M	CKCL44X5R1A473M

额定电压 Edc: 6.3V

电容 (pF)	容差	产品厚度 T (mm)	品名	
			温度特性: JB	温度特性: X5R
100,000	±20%	1.00max.	CKCL44JB0J104M	CKCL44X5R0J104M

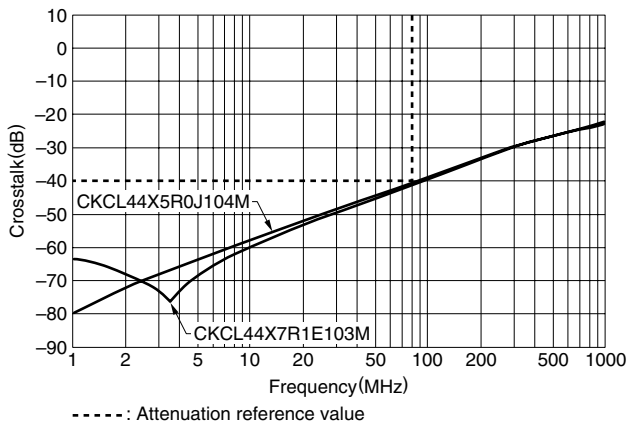
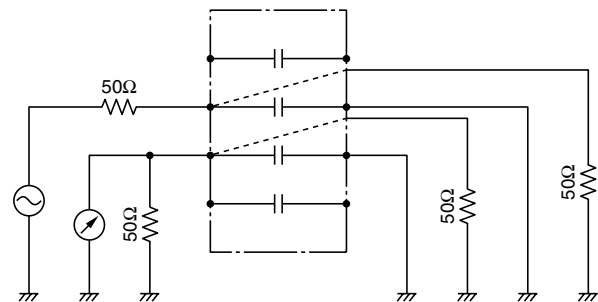
电气特性例子
串音特性

测定电路

●如图所示, 在近似实际安装状态的印刷电路板上排线进行测定。

●要了解没有记载的电容量及产品说明, 请向本公司询问。

 · 记载内容, 在没有予告的情况下有可能改进和变更, 请予以谅解。
 使用本商品目录时, 请务必阅读开头的注意事项。